

VISTA COPERCHIO DALL'ALTO

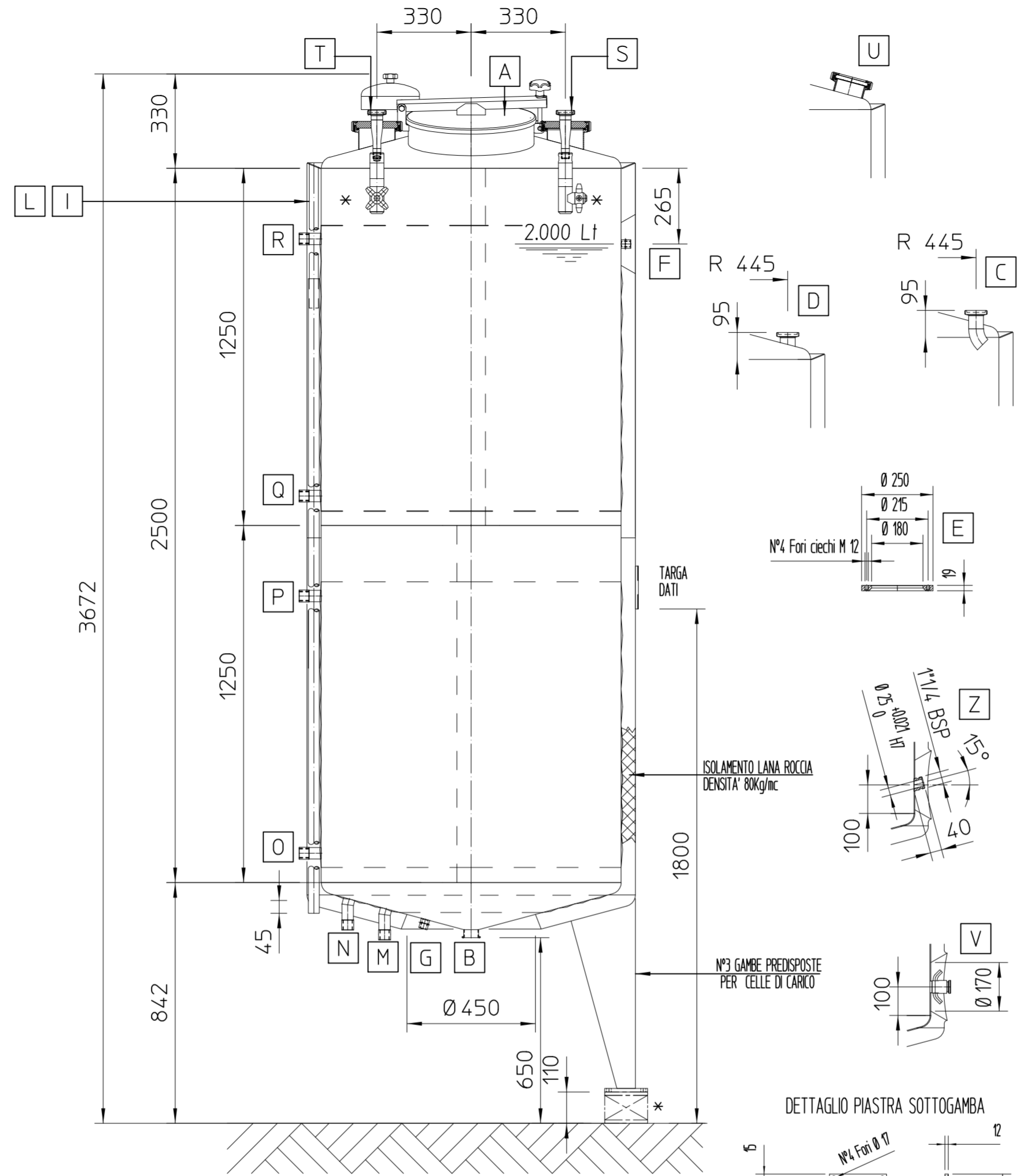

VISTA FONDO DALL'ALTO

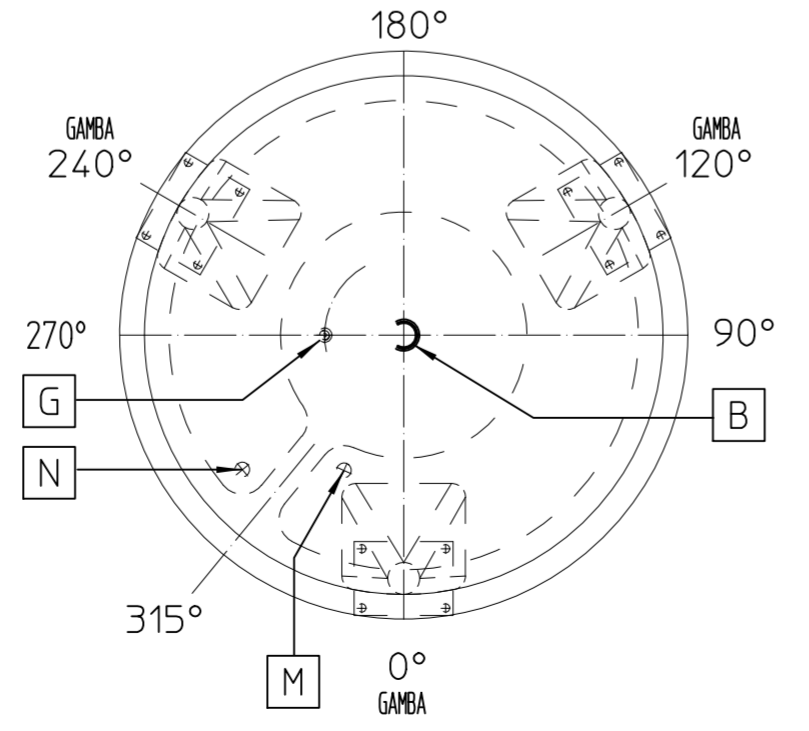
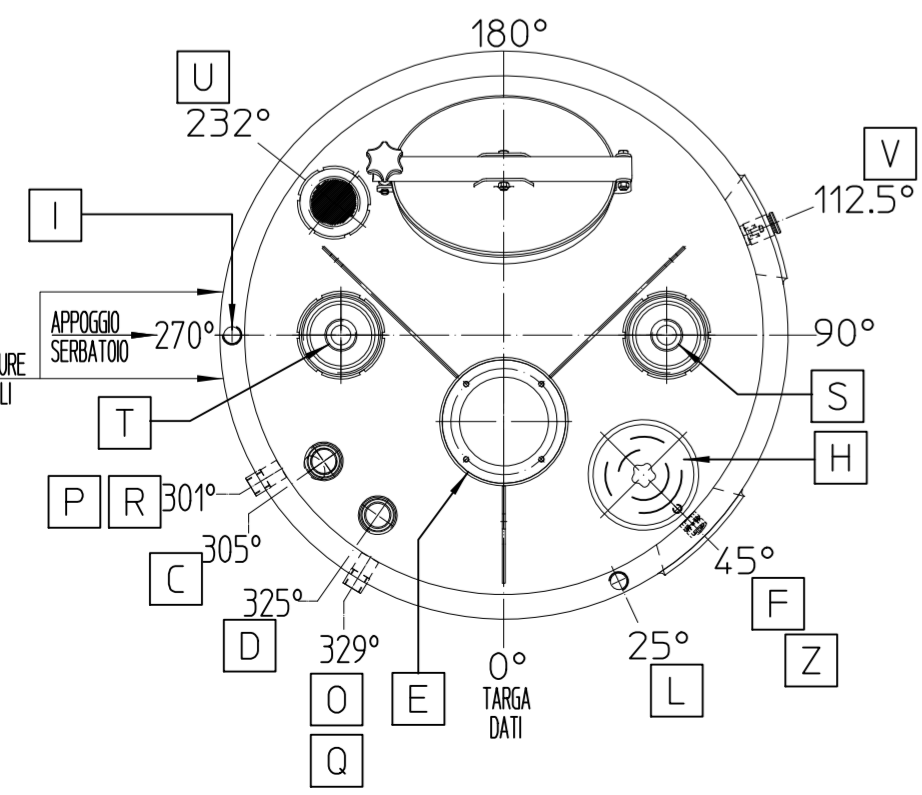

PRODOTTO PRODUCT: SERBATOIO 2000 ISO R (MIX)

N° FABBRICA SERIAL N°: 000-24-1-A

PRODOTTO MEDIO: 675/2755

ANNO DI COSTRUZIONE YEAR OF MANUFACTURE: 2024

CAPACITÀ CAPACITY: 2000 LITRI LITRE

MAX. PRES. DI ESERCIZIO PS: 3 BAR

MAX. TEMPER. DI ESERCIZIO °C: 90 °C

MATERIALE MATERIAL: AISI 316L

LA DISPOSIZIONE REALE DEGLI ACCESSORI E' QUELLA DELLE VISTE IN PIANTA

ITEM 1.1

TANK FERMENTATION AREA

* MATERIALI FORNITURA TANKS & MIXERS

LAMIERE INTERNE:	COPERCHIO	: ACCIAIO INOX 316L 2B Sp=3
	FONDO	: ACCIAIO INOX 316L 2B Sp=3
	FASCIAME	: ACCIAIO INOX 316L 2B Sp=2,5
LAMIERE ESTERNE:	COPERCHIO	: N.A.
	FONDO	: ACCIAIO INOX 2B Sp=2
	FASCIAME	: ACCIAIO INOX 2B Sp=2
	GAMBE	: ACCIAIO INOX 2B Sp=2,5
SALDATURE:	INTERNO	: ASPORTATE E SATINATE Ra<=0.6mic.
	ESTERNO	: SATINATE A FASCIA
PRESSIONE DI PROGETTO (PS):	INTERNO SERBATOIO	: ATMOSFERICO
	CIRC. RISC.	: NO bar 6
	CIRC. RAFFR.	: SI bar
PRESSIONE DI LAVORO (PL):	INTERNO SERBATOIO	: ATMOSFERICO
	CIRC. RISC.	: NO bar
	CIRC. RAFFR.	: SI bar 3
TEMPERATURA DI PROGETTO (TS):		90° °C
PESO SPECIFICO PRODOTTO:		1,04 Kg/dm3
ISOLAMENTO:		SI
PESO:	ca.	675 kg
VOLUME FASCIAME:		2,164 Litri
VOLUME FONDO:		64 Litri
VOLUME COPERCHIO:		64 Litri

A	1	440X308	COMMERCIO	PASSO DI MANO ELLITTICO CON GRIGLIA DI SICUREZZA	ISPEZIONE INTERNA
B	1	50	DIN 32676	SEMRACCORDO CLAMP	SCARICO
C	1	50	DIN 11851	SEMRACCORDO FILETTATO+CURVA 45° VERSO PARETE	CARICO
D	1	50	DIN 11851	SEMRACCORDO FILETTATO	CARICO ZUCCHERO E SALE
E	1	50	DISEGNO	FLANGIA PIANA Ø=180 Øe=250 SP=19 N°4 FORI CIECHI M12 SU Ø=215	ELETTROAGITATORE VERTICALE
* F	1	1/2"	COMMERCIO	RACCORDO ADATTATORE FILETTATO A SALDARE IFM E43309	MAX LIVELLO
* G	1	1/2"	COMMERCIO	RACCORDO ADATTATORE FILETTATO A SALDARE IFM E43309	TERMORESISTENZA PT100
H	1	100	DISEGNO	SFIATO A FUNGO CON RETE DI PROTEZIONE E CUFFIA	IN-OUT ARIA
I	1	25	EN ISO 1127	TUBO 33,7x15	DRENAGGIO COPERCHIO
L	1	25	EN ISO 1127	TUBO 33,7x15	PASSAGGIO CAVI ELETTRICI
M	1	1"	ISO 228-1	MANICOTTO FILETTATO FEMMINA	INGRESSO CAMICIA FONDO
N	1	1"	ISO 228-1	MANICOTTO FILETTATO FEMMINA	USCITA CAMICIA FONDO
O	1	1"	ISO 228-1	MANICOTTO FILETTATO FEMMINA	INGRESSO CAMICIA BASSA FASCIAME
P	1	1"	ISO 228-1	MANICOTTO FILETTATO FEMMINA	USCITA CAMICIA BASSA FASCIAME
Q	1	1"	ISO 228-1	MANICOTTO FILETTATO FEMMINA	INGRESSO CAMICIA ALTA FASCIAME
R	1	1"	ISO 228-1	MANICOTTO FILETTATO FEMMINA	USCITA CAMICIA ALTA FASCIAME
S	1	125/40	DIN 11851	SEMRACCORDO FILETTATO (CON MULINELLO * ESTRAIBILE)	CIP
T	1	125/40	DIN 11851	SEMRACCORDO FILETTATO (CON MULINELLO * ESTRAIBILE)	CIP
* U	1	100	DIN 11851	SPECOLA VISIVA GIRELLATA	VISIONE INTERNA
* V	1	40	COMMERCIO	RUBINETTO LAVABILE IN CIP	PRELEVA CAMPIONI
Z	1	1 1/4	DISEGNO	RACCORDO ADATTATORE INGOLD INCLINATO 15° Ø=25 L=40	MISURA PH
POS.	N°	DN	UNI	TIPO	UTILIZZO

AVVERTENZE: 1. I dati sono indicati in millimetri. 2. Le tolleranze sono quelle in vigore per le norme di riferimento. 3. Le tolleranze dimensionali sono quelle in vigore per le norme di riferimento.

TAVOLA DELLE CONNESSIONI

* FORNITURA CLIENTE

N°	REVISIONE	DATA	Disegn.	Drawn	CONTROL.	Checked	APPROV.	Approv.
01	MODIFICHE COME DA E-MAIL DEL 24-02-2024	26.02.2024	Maurizio Sacchier					

Tolleranze : Taglio lamiera Secondo UNI EN 22768/1 Grado m
Quale senza indicazione grado di precisione MEDIO UNI 5307-63
Nicchie ravvicinate a distanza inferiore a 100mm. possono generare deformazioni lamiera.

DESCRIZIONE-DESCRIPTION: VERTICAL TANK TYPE ZI 2000-ISO-R-(MIX)

FIRMA-SIGN.	DATA-DATE	DISEGNATO-DRAWN	VERIFICATO-CHECKED	APPROVATO-APPROVED	SCALA-SCALE	CAPACITÀ-CAPACITY	QUANTITÀ-QUANTITY	MATERIALE-MATERIAL
Maurizio Sacchier	26.02.2024				1:15		1	AISI 316L/304L

BEHALTER KG
BREMEN

CLIENTE-CLIENT: TANKS AND MIXERS

SOSTITUISCE REPLACEMENT: DATA DATE, FIRMA SIGNATURE

DISEGNO N° DRAWING N°: DATA DATE, FIRMA SIGNATURE

Questo disegno è di proprietà della ditta ZIRZI INOX s.r.l. non può essere riprodotto o ceduto senza autorizzazione scritta. This drawing is property of ZIRZI INOX s.r.l. and may not be reproduced nor handed to third parties without a specific authorization from ZIRZI INOX s.r.l.

COMM.-ORDER: 146005421

REV: 01